

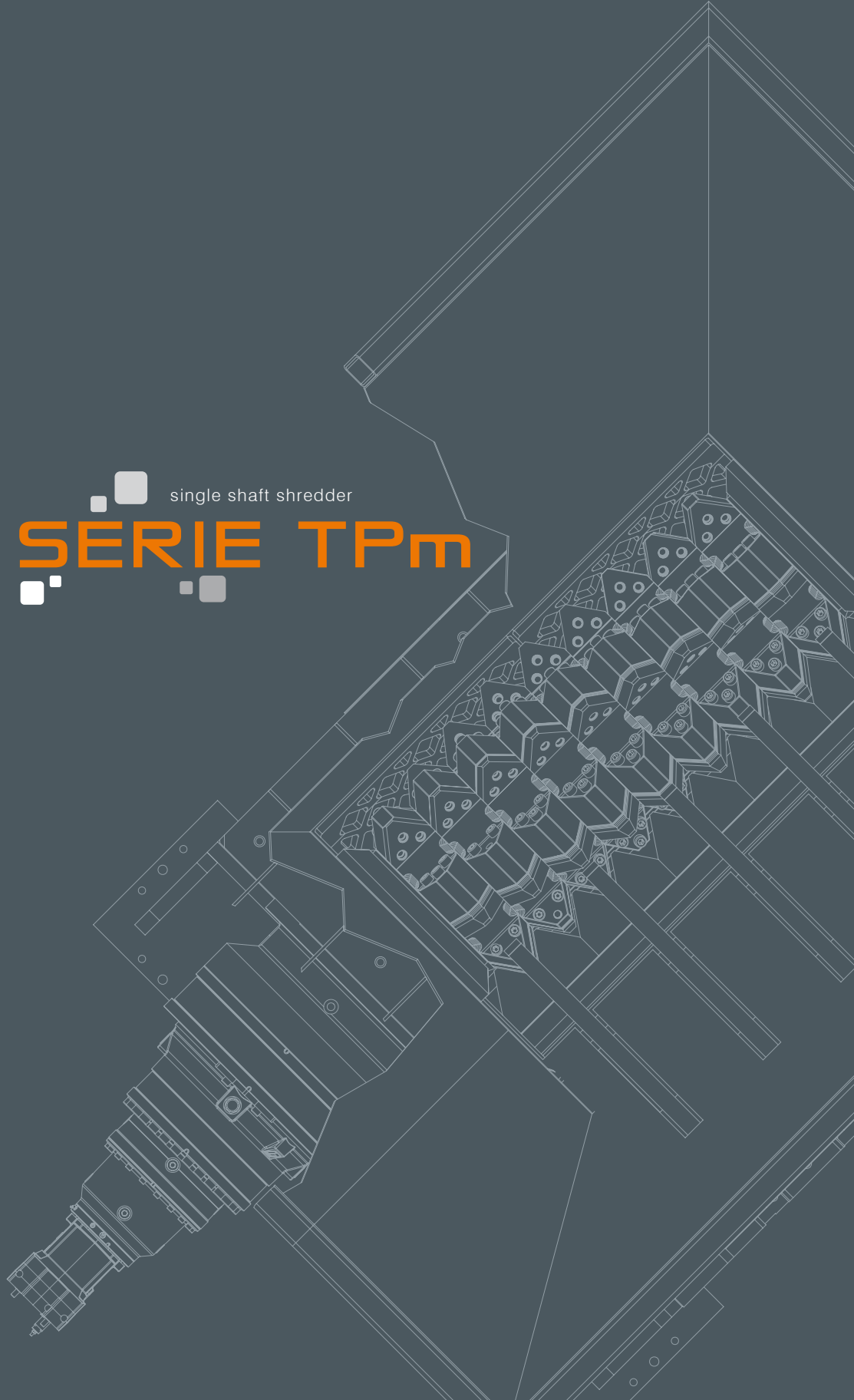

Trituratore Primario Monoalbero

single shaft shredder
SERIE TPm



Trituratore Primario Monoalbero

Il tritурatore primario monoalbero della serie TPm è la macchina perfetta per il settore della triturazione: grazie alle lame trapezoidali e alla ridotta velocità di rotazione, è in grado di garantire ottime performance in termini di consumi energetici, produzione e manutenzione.

La struttura della macchina è costituita da lamiere elettrosaldate di grosso spessore, tali da garantirne robustezza e affidabilità nel tempo.

La triturazione avviene tramite l'azione di taglio delle lame rotanti sulle lame fisse, che sono montate su una traversa regolabile.

Uno spintore garantisce la macinazione anche di corpi voluminosi, evitando fenomeni di galleggiamento. La motorizzazione varia in base ai requisiti del materiale da trattare. È data da un motore oleodinamico con relativa centralina, calettato ad un riduttore epicicloidale.

Sotto il rotore è installata una griglia di vagliatura. A differenza dei tritурatori già presenti sul mercato, questa consente di ottenere un prodotto macinato dalle dimensioni molto omogenee e definite in base alla dimensione dei fori della griglia. Il lato dei fori quadrati può variare dai 40 ai 400mm. La produzione oraria aumenta al crescere della dimensione del foro.

Il PLC di gestione permette al cliente di modificare alcuni parametri di funzionamento in modo autonomo, oppure di seguire dei cicli di lavorazione preimpostati.

*Bassa velocità,
lame regolabili,
griglia di vagliatura*



Punti di Forza

- Ottime performance in termini di consumi energetici, produzione e manutenzione
- Dimensione molto omogenee del prodotto macinato
- Robustezza e affidabilità nel tempo
- Possibilità di modificare alcuni parametri di funzionamento in modo autonomo, oppure di seguire dei cicli di lavorazione preimpostati
- Servizio di teleassistenza da remoto

■ Servizio di Teleassistenza da remoto

Molinari mette a disposizione un servizio di teleassistenza via remoto, per assistere il cliente in caso di necessità di modificare i parametri di funzionamento o semplicemente fornire un supporto telefonico nella consultazione degli allarmi.

Questo servizio è offerto gratuitamente per tutta la durata della garanzia e permette alla casa costruttrice di restare in costante contatto con il cliente per fornire l'assistenza software.



Traversa regolabile

Le lame rotanti e le lame fisse sono montate su una banchina regolabile, per avere sempre un'ottima qualità di taglio.



Spintore

Per garantire la macinazione di corpi leggeri e voluminosi ed evitare fenomeni di galleggiamento nella tramoggia.



Lame Trapezoidali

Insieme alla ridotta velocità di rotazione, garantiscono ottime performance in termini di consumi energetici, produzione e manutenzione.



Motore Oleodinamico

Motore oleodinamico con relativa centralina, calettato ad un riduttore epicicloidale.



Griglia di vagliatura

A differenza dei trituratori già presenti sul mercato, la griglia di vagliatura installata sotto i rotori consente di ottenere un prodotto macinato dalle dimensioni molto omogenee e definite in base alla dimensione dei fori della griglia. Il lato dei fori quadrati può variare dai 40 ai 400mm. La produzione oraria aumenta al crescere della dimensione del foro.



Struttura

La struttura della macchina è costituita da lamiere elettrosaldate di grosso spessore, tali da garantirne robustezza e affidabilità nel tempo.

Caratteristiche Tecniche

Dimensioni	TPm2000	TPm2500
Dimensioni Generali:	4.838 x 2.850 x 3.720 mm	6.200 x 2.850 x 3.720 mm
Tramoggia di carico	2.840 x 3.800 mm	2.800 x 4.300 mm
Camera di macinazione	2.000 x 1.200 mm	2.500 x 1.200 mm
Peso totale	30 ton	34 ton

Camera di Macinazione

Alberi	nr. 1, diametro 826 mm, lunghezza 2000 mm	nr. 1, diametro 826 mm, lunghezza 2500 mm
Velocità	0 - 30 rpm	0 - 30 rpm
Potenza	nr. 1 motore oleodinamico con centralina da 200 kW	nr. 1 motore oleodinamico con centralina da 250-315 kW
Riduttori	nr. 1	nr. 1/2
Griglia	Fori da 40 a 400 mm	Fori da 40 a 400 mm

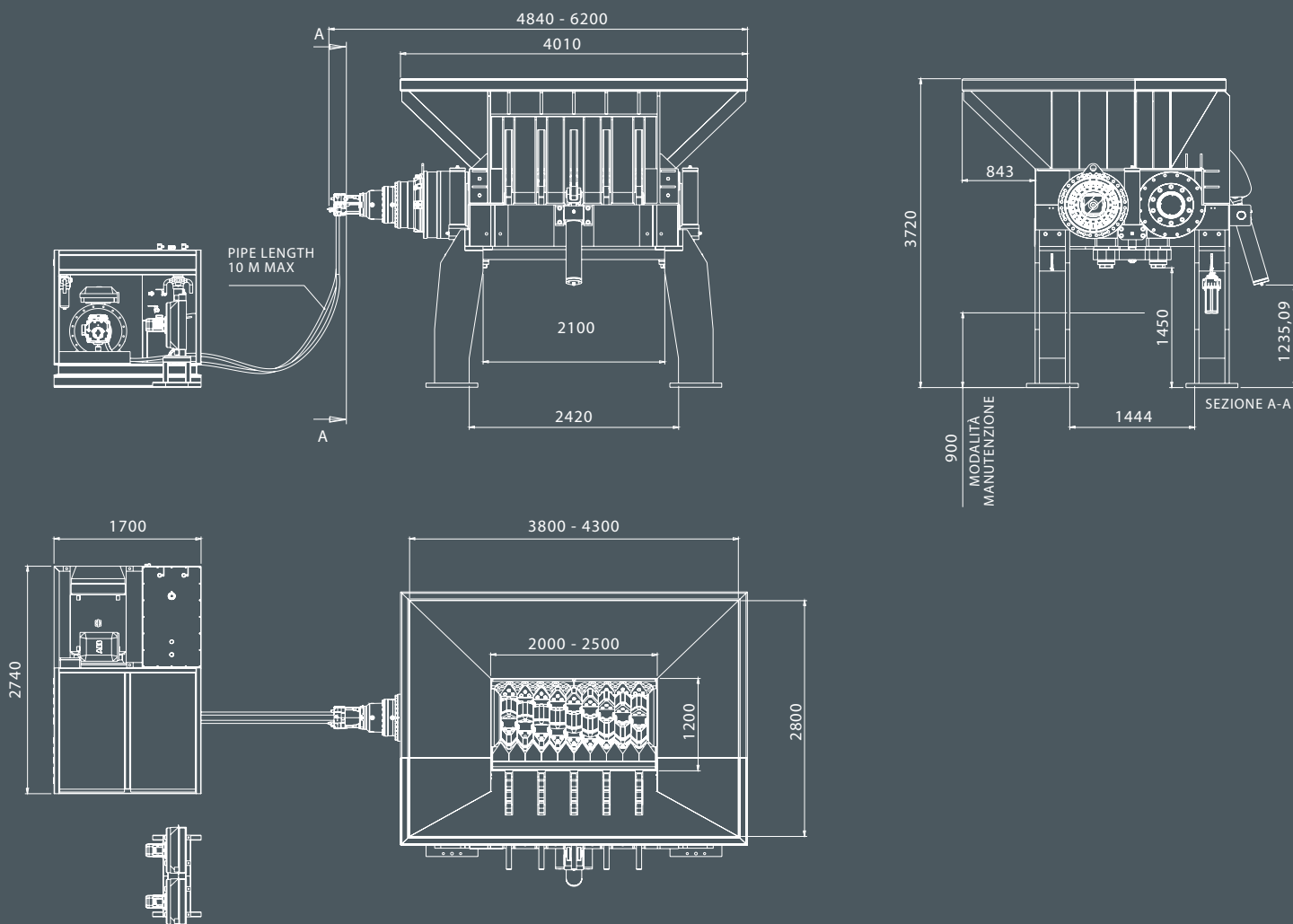

Dove Siamo

Molinari S.r.l.
via dell'Industria, 4
24010 Lenna (Bergamo)
ITALY

tel. +39.0345.31.78.01
fax +39 0345.31.78.27
info@molinari-recycling.com
www.molinari-recycling.com



LENNA (Bergamo)

